

PINADOR PI PT-64

* Para adquirir peças de reposição, solicite pelo código.

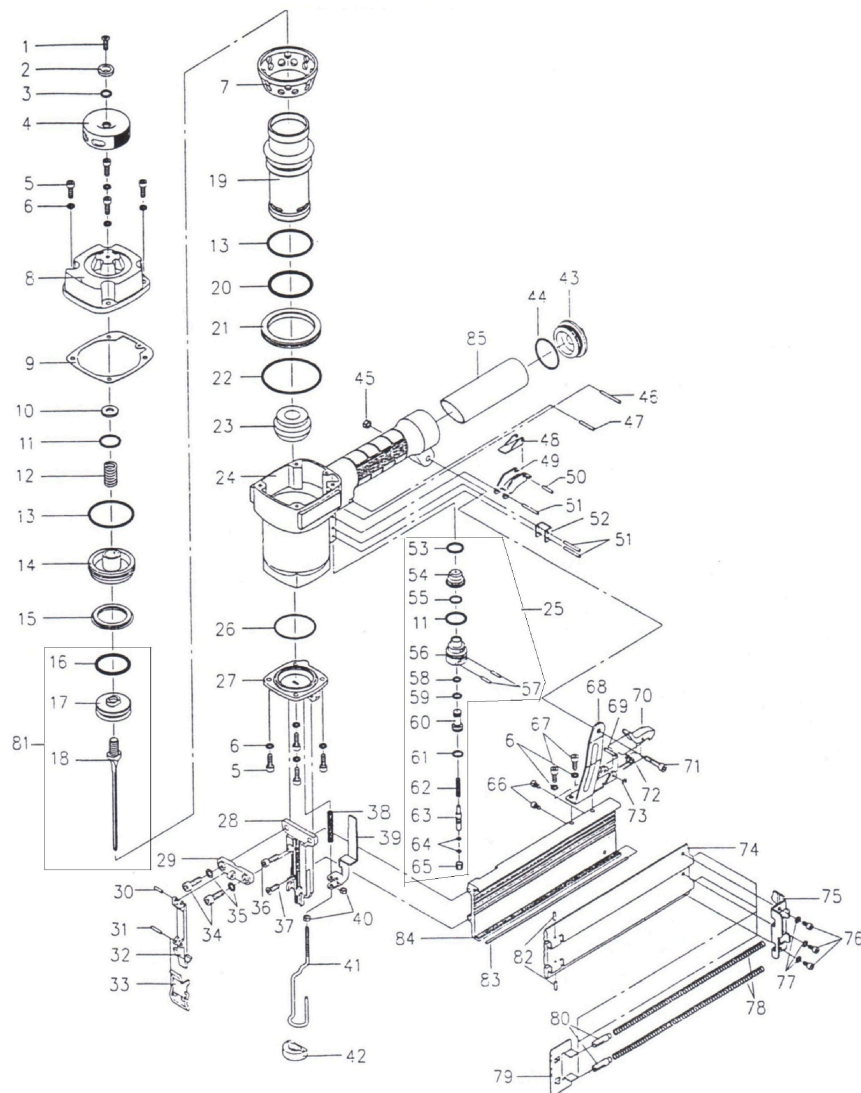

ITEM	CÓD.	DESCRIÇÃO	ITEM	CÓD.	DESCRIÇÃO
1	T50/01	PARAFUSO	44	57.092	ANEL ORING
2	T50/02	ARRUELA DO DIRECIONADOR	45	T50/45	PORCA
3	T50/03	ANEL ORING	46	1512	PINO ELÁSTICO
4	T50/04	DIRECIONADOR DE FLUXO	47	83.029-A	PINO ELÁSTICO
5	T50/05	PARAFUSO	48	57.032	TRAVA DO GATILHO
6	T50/06	ARRUELA DE PRESSÃO	49	57.091	GATILHO
7	T50/07	APOIO DO CILINDRO	50	57.058	PINO ELÁSTICO
8	T64/08	TAMPA	51	57.086	PINO ELÁSTICO
9	T50/09	JUNTA	52	57.087	GUIA DA TRAVA DE SEGURANÇA
10	T50/10	BATENTE DA TAMPA	53	57.072	ANEL ORING
11	57.069	ANEL ORING	54	57.071	BASE DA VÁLVULA
12	T50/12	MOLA DA TAMPA	55	57.070	ANEL ORING
13	T50/13	ANEL ORING	56	57.068	CORPO DA VÁLVULA
14	T50/14	ÊMBOLO	57	57.067	PINO DO CORPO DA VÁLVULA
15	T50/15	BASE DO ÊMBOLO	58	57.034	ANEL ORING
16	T50/16	ANEL ORING	59	57.035	ANEL ORING
17	T64/17	PISTÃO	60	57.066	VÁLVULA
18	T64/18	MARTELO	61	57.065	ANEL ORING
19	T64/19	CILINDRO	62	57.036	MOLA DA VÁLVULA
20	T50/20	ANEL ORING	63	57.037	PINO DA VÁLVULA
21	T50/21	ARRUELA DO CILINDRO	64	57.038	ANEL ORING
22	70.077-A	ANEL ORING	65	57.096	GUIA DO PINO DA VÁLVULA
23	T50/23	BATENTE DO MARTELO	66	T50/66	PARAFUSO
24	T50/24	CORPO	67	1095	PARAFUSO
25	70.020-A	VÁLVULA COMPLETA	68	T50/68	SUPORTE DO CABO
26	T50/26	ANEL ORING	69	T50/69	PINO
27	T50/27	MANCAL	70	T50/70	TRAVA DO CARREGADOR
28	T64/28	CALÇO	71	1001	PARAFUSO
29	T50/29	SUPORTE DO BICO	72	T50/72	MOLA DA TRAVA
30	57.049	PINO ELÁSTICO	73	T50/73	ANEL DE PRESSÃO
31	57.058	PINO ELÁSTICO	74	T64/74	TRILHO
32	T64/32	BICO	75	T64/75	BATENTE DO TRILHO
33	T50/33	DISPOSITIVO DE FECHAMENTO DO BICO	76	1043	PARAFUSO
34	T50/34	PARAFUSO	77	T50/77	ARRUELA DE PRESSÃO
35	T50/35	ARRUELA DE PRESSÃO	78	T50/78	MOLA DO CARREGADOR
36	70.074-A	PARAFUSO	79	T64/79	TRANSPORTADOR
37	T50/37	PARAFUSO	80	T50/80	GUIA DO TRANSPORTADOR
38	T50/38	MOLA DA TRAVA DE SEGURANÇA	81	T64/86	PISTÃO C/ MARTELO MONTADO
39	T50/39	SUPORTE DA TRAVA DE SEGURANÇA	82	T50/82	PINO ELÁSTICO DO TRILHO
40	T50/40	PORCA	83	T50/83	BASE DA CALHA
41	T64/41	TRAVA DE SEGURANÇA	84	T64/84	CALHA
42	T50/42	APOIO DA TRAVA DE SEGURANÇA	85	T50/85	PROTEÇÃO DO CORPO
43	57.093	REDUÇÃO			