

# PINADOR PI-515 FLEX POIT

\* Para adquirir peças de reposição, solicite pelo código.

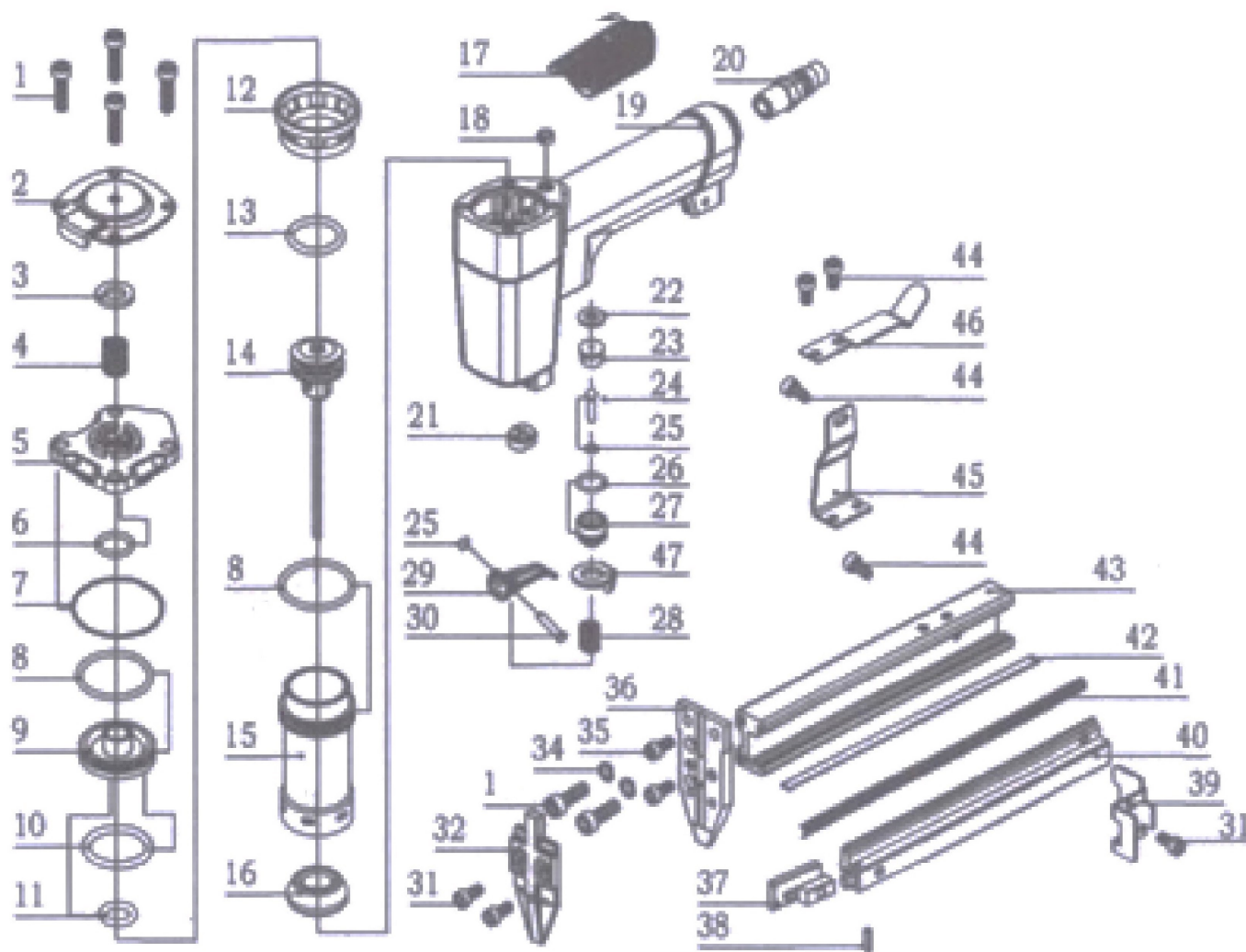

ITEM	CÓDIGO	DESCRIÇÃO
1	14050	PARAFUSO
2	515/001	DIRECIONADOR DE FLUXO
3	80C/004	BATENTE DA TAMPA
4	80C/003	MOLA
5	515/002	TAMPA
6	515/003	ANEL ORING
7	515/004	ANEL ORING
8	515/005	ANEL ORING
9	80C/008	EMBOLO
10	515/006	ANEL ORING
11	515/007	ANEL ORING
12	515/008	APOIO DO CILINDRO
13	515/009	ANEL ORING
14	515/010	CONJUNTO PISTÃO COM MARTELO
15	515/011	CILINDRO
16	80C/015	BATENTE
17	515/012	PROTEÇÃO DO CORPO
18	515/013	ANEL ORING
19	515/014	CORPO
21	515/015	GUIA DO MARTELO
22	10/331	BASE DA VALVULA
23	10/364	VALVULA
24	10/366	PINO DA VALVULA
25	10/365	ANEL ORING
26	80C/024	ANEL ORING
27	80C/023	PORCA DA VALVULA
28	515/016	MOLA
29	515/017	GATILHO
30	515/018	PINO
31	1043	PARAFUSO
32	515/019	BICO
34	1002	ARRUELA DE PRESSÃO
35	211	PARAFUSO
36	515/020	CALÇO
37	515/021	TRANSPORTADOR
38	515/022	PINO ELÁSTICO
39	515/023	LIMITADOR DO CARREGADOR
40	515/024	TRILHO
41	515/025	MOLA
42	515/026	BASE DA CALHA
43	515/027	CALHA
44	1043	PARAFUSO
45	515/028	SUPORTE DO CABO
46	515/029	TRAVA
47	515/030	TRAVA DE SEGURANÇA